

- * **GRIGRI** es el nombre que se da en África del Oeste a los objetos que se usan como amuletos.
- * **PIXEL** es la menor unidad homogénea en color que forma parte de una imagen digital.

GRIGRI PIXEL

Programa de residencias, encuentros y talleres sobre la generación de bienes comunes en espacios urbanos a partir de prácticas colaborativas y estrategias de fabricación digital del continente africano.

**SUSANA
MOLINER**
Grigris & Cultural Projects

POLITÉCNICA

ENORME
Architecture Office

Ni un centro, ni un proyecto: una línea capaz de trazar un precario espacio de vida que quizá permitiría (o no) vivir a alguno o algunos de los que allí "caían". Mundos comunes precarios, tentativamente conectados. Frente a la lógica computable y reconocible del proyecto, la tentativa es dueña de su tiempo, de su ritmo, de su valor. O funciona o no funciona. Y sólo funciona mientras permita a quienes la habitan seguir aprendiendo, seguir respirando, seguir desplazándose, seguir tejiendo un mapa imprevisible de alianzas con otras tentativas.

Marina Garcés en *Un mundo común*

Índice

- > **1** Equipo *¿Quiénes somos?*
- > **2** Descripción *¿Qué es Grigri Pixel?*
- > **3** Nuestras aliadas *¿Con quién colabora Grigri Pixel?*
- > **4** Objetivos *¿Para qué se hace un Grigri?*
- > **5** Maneras de hacer *¿Cómo se hace un Grigri?*
- > **6** Lugares *Red informal de espacios*

* * *

> Anexo 1 _ Grigri Pixel 01

Anexo 1.1 Experiencias realizadas

Medialab Prado + Esta es una Plaza _ Madrid (España) feb-mar 2016

Kër Thiossane + Jardin de Jet d'Eau _ Dakar (Senegal) may-jun 2016

Anexo 1.2 Experiencias previstas

OpenTaqaqa _ Casablanca (Marruecos) oct 2016

Collectif Yeta + Atelier Badialan _ Bamako (Mali) otoño 2017

OpenStreetMap + Minodoo _ Lomé (Togo) invierno 2017

* * *

> Anexo 2 _ Grigri Pixel 02

Medialab Prado + Matadero Madrid _ Madrid (España) junio 2017

* * *

> Anexo 3_ Presupuesto Global

Grigri Pixel

¿Quiénes somos?

Equipo

Grigri Pixel

Susana Moliner

<http://www.susanamoliner.com>



Es comisaria y productora cultural. Tiene en su haber una amplia experiencia en la **producción y mediación cultural**, habiéndose dedicado en los últimos años a la implementación de programas de cultura libre en el continente africano. Interesada en dispositivos alternativos de aprendizaje y reflexión sobre los bienes comunes en contextos periféricos, ha participado activamente en el proyecto La Aventura de Aprender, la plataforma internacional Remix the Commons, el Festival Pixelini en Bamako, los contenidos de las últimas ediciones del Festival Afropixel y de l'École des Communs para Kër Thioossane en Dakar.

Yago Torroja

<http://www.cei.upm.es/people/faculty/yago-torroja/>



Es profesor titular en la Escuela Técnica Superior de Ingenieros Industriales de la Universidad Politécnica de Madrid y pertenece al Centro de Electrónica Industrial de dicha Universidad. Combina su trabajo como **docente e investigador en el campo de la electrónica** con una inclusión paulatina en el mundo del arte, las nuevas tecnologías y la música. De esta manera, logra aunar su actividad académica con su carrera artística, que desarrolla tanto individualmente como en colaboración con otros artistas nacionales e internacionales.

Enorme Studio

<http://www.enormestudio.es>



Enorme somos Carmelo Rodríguez, Rocío Pina y David Pérez. Después de haber colaborado durante diez años en más de 100 proyectos como PKMN Architectures, comenzamos una nueva iniciativa colectiva con el mismo **acercamiento radical a la práctica de la arquitectura**. Investigamos procesos de construcción y fabricación en arquitectura, con proyectos basados en sistemas industriales e innovación tipológica. Diseñamos acciones y protocolos de participación en el ámbito de construcción de ciudad para impulsar maneras alternativas de atender a los asuntos urbanos y motivar la creación de una cultura ciudadana proactiva.

Equipo

¿Qué es Grigri Pixel?

Descripción

Grigri Pixel

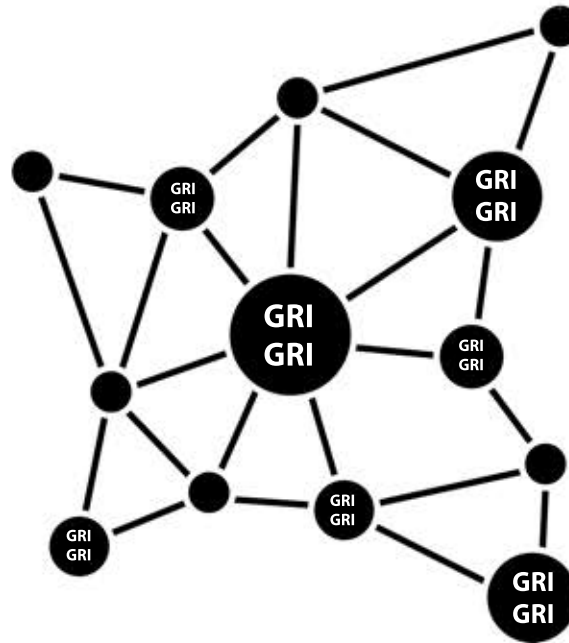

Grigri Pixel

Es un **experimento de aprendizaje colectivo** en busca de los *grigris* o amuletos urbanos - objetos cuidadores - capaces de entender lo tecnológico desde la mirada descentrada de lo mágico y, desde ahí, oponer resistencia a la homogeneización y empobrecimiento de los espacios comunes de las ciudades.

¿Qué es?



Grigripixel #01 Medialab Prado



Grigri Pixel

Es un laboratorio de prácticas para la intervención colaborativa en el espacio público de la ciudad.

Opera a través del diseño y puesta en práctica de estrategias para la modificación del ambiente urbano basadas en el intercambio de formas de hacer divergentes (o no) en su modo de entender la construcción de ciudad.

¿Qué es?

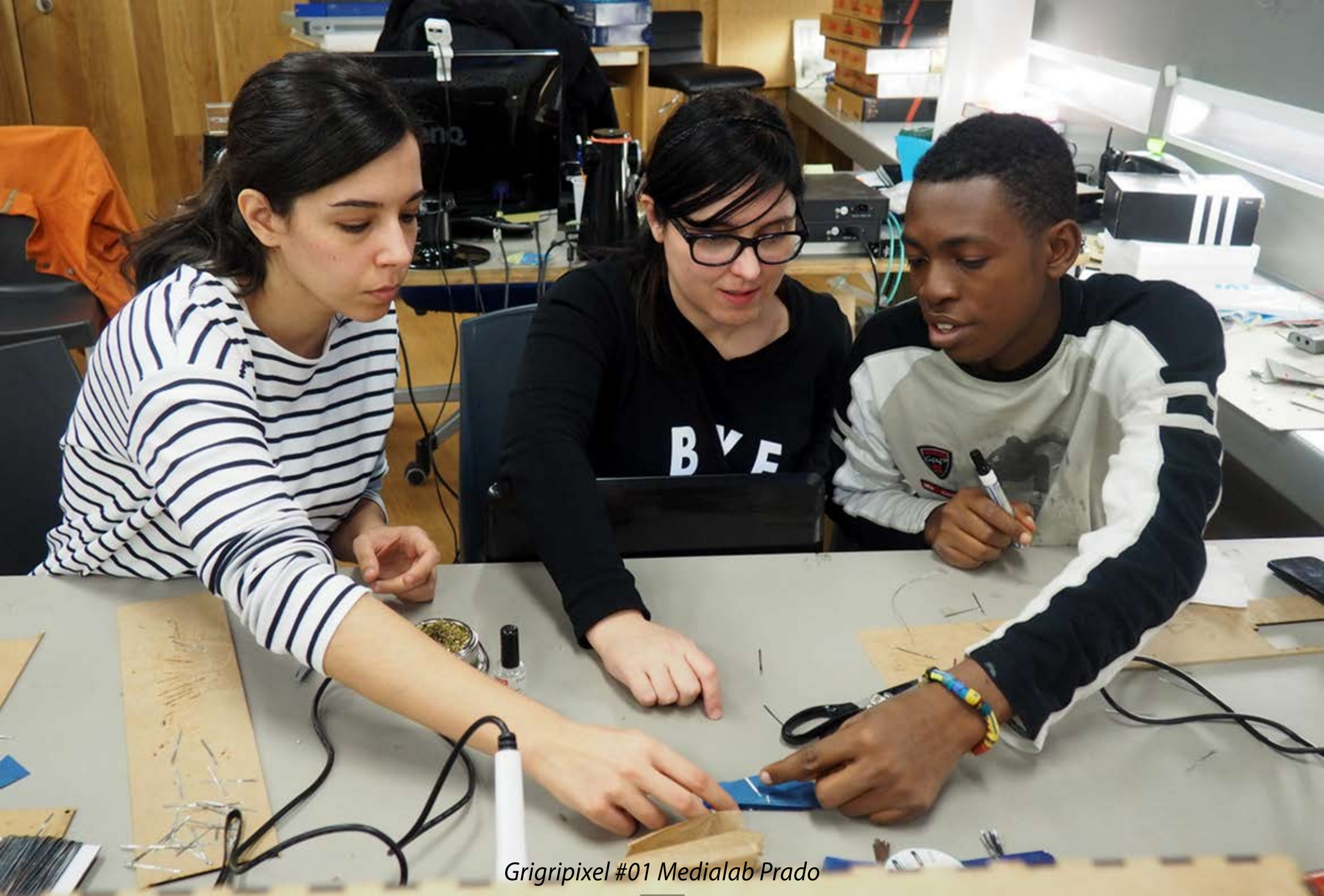

Grigripixel #01 Medialab Prado

¿Con quién colabora Grigri Pixel?

Nuestras aliadas

Grigri Pixel



Grigri Pixel

Inicia acciones con colectivos, asociaciones e instituciones que exploren posibilidades diversas de innovación ciudadana.

Con el fin de multiplicar perspectivas y aunar complicidades en pos de una mutualización de buenas prácticas en la construcción de los espacios físicos y relacionales de nuestras ciudades

¿Con quién?



Grigripixel #01 Medialab Prado

¿Para qué se hace un Grigri?

Objetivos

Grigri Pixel



Grigri Pixel

Activa espacios desde los que conectar con modos de hacer procedentes del continente africano a través de sus actores.

Para tejer una red informal o mapa de iniciativas ciudadanas locales de co-gestión.
Aspira a visibilizar el estado actual de la creación digital en África en su relación con la intervención colectiva en espacios urbanos

¿Para qué?

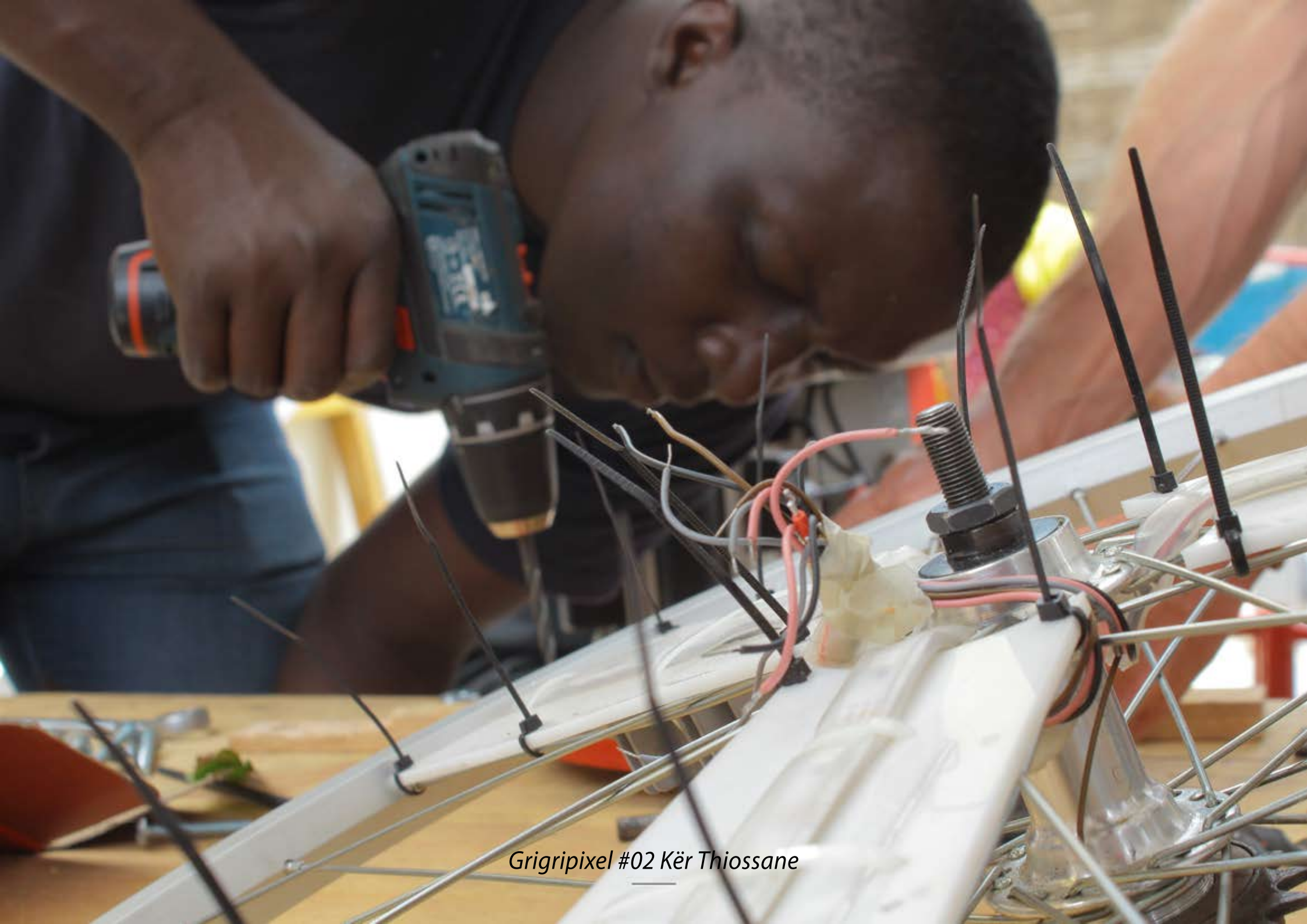

Grigripixel #02 Kër Thiossane

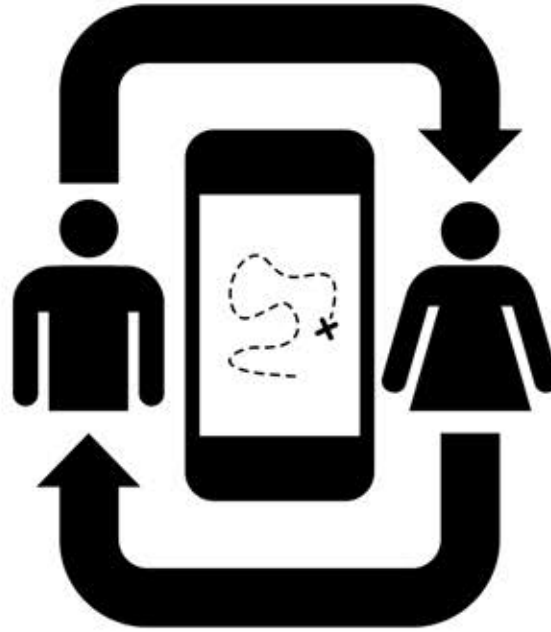

Grigri Pixel

Inicia reflexiones que contribuyan a reevaluar nuestras propias necesidades y dependencias energéticas y tecnológicas.

Para reformular de manera crítica expresiones como *fablab* o *do-it-yourself* con el fin de evaluar su capacidad para contribuir a una mayor conexión entre los espacios urbanos y los deseos de quienes los habitamos.

¿Para qué?



Grigripixel #02 Kër Thiossane

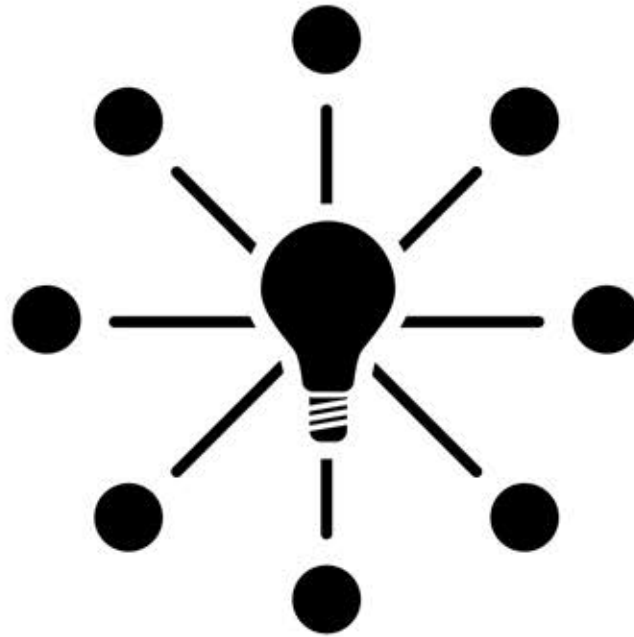

Grigri Pixel

Identifica y da apoyo a redes de colaboración y conocimiento ciudadano en entornos locales.

Para promover una conciencia comunitaria en el uso de los recursos compartidos en la ciudad y un entendimiento de la innovación y el progreso tecnológico no exclusivamente asociados al lucro material.

¿Para qué?



Grigripixel #01 Medialab Prado



Grigri Pixel

Desarrolla proyectos que aspiran a recuperar el espacio público de la ciudad como espacio relacional.

Para potenciar y compartir maneras de construir, mantener, reparar y evaluar espacios públicos que se apoyen en la vivencia directa de los mismos.

¿Para qué?



Grigripixel #02 Kër Thiossane

¿Cómo se hace un Grigri?

Maneras de hacer

Grigri Pixel



Grigri Pixel

Se lleva a cabo de manera específica mediante experiencias prácticas adaptadas a contextos concretos.

Se desarrolla en distintos formatos dependiendo de la escala del proyecto, las personas participantes, el tiempo y los medios disponibles, las necesidades de la institución, asociación o colectivo, y las condiciones físicas del lugar de desarrollo.

¿Cómo?



Grigripixel #02 Kër Thiossane



Grigri Pixel

Se basa en el desarrollo compartido de habilidades de urbanismo táctico.

A partir de la puesta en común de conocimientos y prácticas de intervención que permitan una innovación social con impacto real en el espacio público de la ciudad.

¿Cómo?



Grigripixel #01 Medialab Prado

Lugares

Una red informal de
espacios conectados

Grigri Pixel

Grigri Pixel
MAPA DE EXPERIENCIAS
2016 - 2017

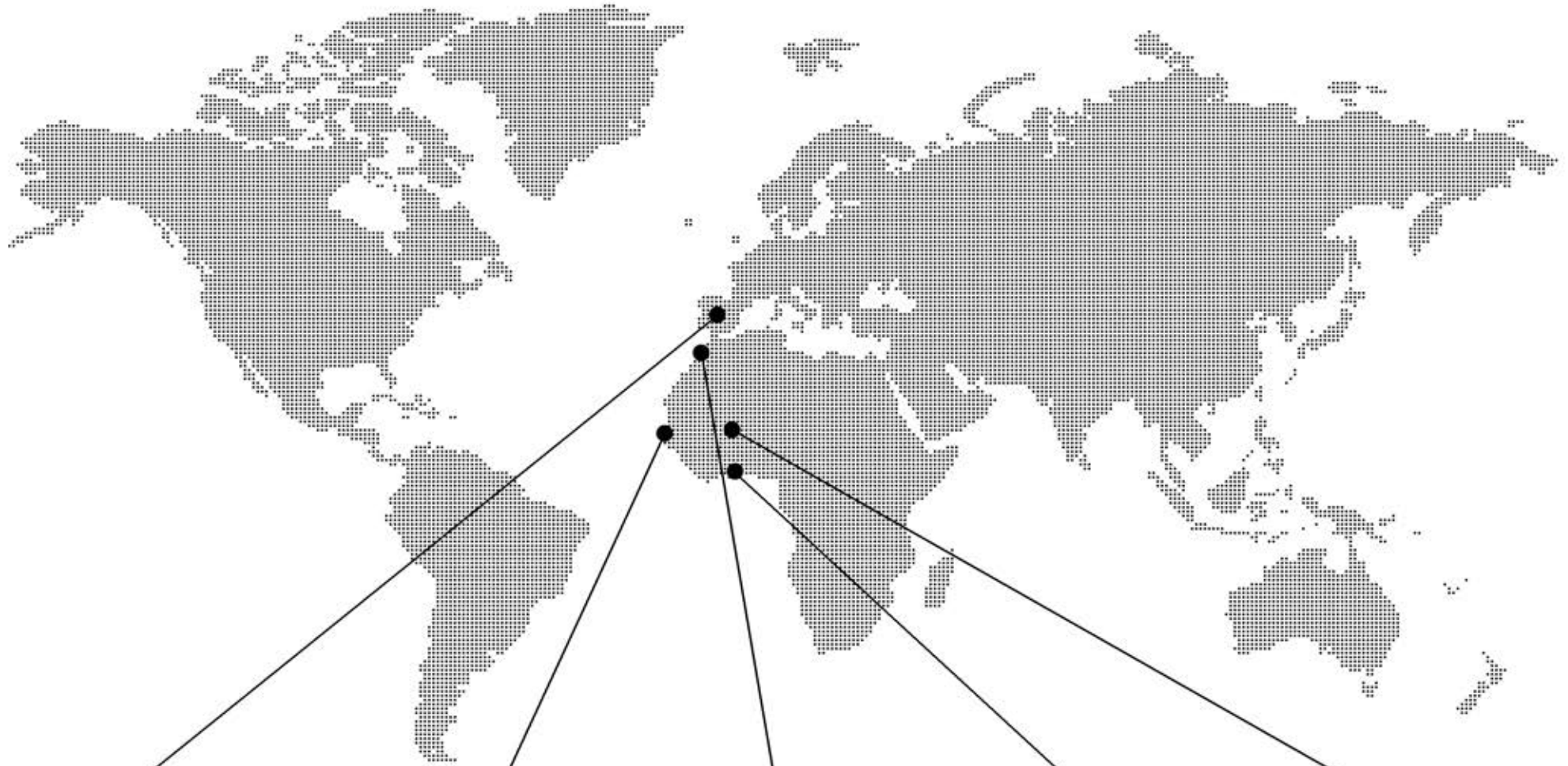

Medialab Prado + Esta es una Plaza
Madrid (España)
feb-mar 2016



Kër Thiossane + Jardin de Jet d'Eau
Dakar (Senegal)
may-jun 2016



OpenTaqafa
Casablanca (Marruecos)
oct 2016



OpenStreetMap + Minodoo
Lomé (Togo)
invierno 2017



Collectif Yeta + Atelier Badialan
Bamako (Mali)
otoño 2017

¿Dónde?



Grigripixel #02 Kër Thiossane

Anexo 01.1_ Grigri Pixel 01_ Experiencias realizadas

Medialab Prado + Esta es una Plaza _ Madrid (España) feb-mar 2016

[blog] <http://objetoscomunes.medialab-prado.es/taller-grigri-pixel/>

[vídeo] <https://www.youtube.com/watch?v=FsgqBDOs0mY>

Kër Thiossane + Jardin de Jet d'Eau _ Dakar (Senegal) may-jun 2016

[blog] <http://grigripixeldakar.tumblr.com/>

[vídeo 1] <https://www.youtube.com/watch?v=8rc5OVpToNs>

[vídeo 2] <https://www.youtube.com/watch?v=X9qE4kLO5tk&feature=youtu.be>

GRIGRIPIXEL 01_ Madrid

Makers y energía en urbes africanas

Medialab-Prado // Esta es una Plaza

22 de febrero al 13 de marzo de 2016

<http://objetoscomunes.medialab-prado.es/taller-grigri-pixel/>

Experiencias Realizadas

GRIGRIPIXEL 01 _ Madrid

Makers y energía en urbes africanas

<http://objetoscomunes.medialab-prado.es/taller-grigri-pixel/>

Dónde:

En Medialab-Prado y en complicidad con Esta es una Plaza.

Cuándo:

Entre el 22 de febrero y el 13 de marzo de 2016.

Makers africanos invitados:

Mamadou Coulibaly (Collectif Yeta - Bamako), Koukou Eolo (OpenStreetMaps / Minodoo - Lomé), Zineb El Fasiki (Opentaqaf - Casablanca), Modou Ngom (Fablab Defko Ak Nèp Ker Thiossane - Dakar)

Participantes:

Luís Elorriaga Planes, María Tomé Nuez, Adrián de Miguel Simón, Paul Appert, Nicolas Bersihand, Rocío Rosado Moreno, Luís Santos Ildefonso, Irene Ayala Castro, Suraia Abud Coaik, María Alberich Ruiz-Salinas, Blanca Aragonés Delgado, Judith Burgos Burgos, Ángel Campos Palacios, Sara Casado Jiménez, Yiju Chen, Juan José Estrada Vargas, María Jesús Ferreira Trujillo, Elena Gallego de Velasco, Alba Gil Lobo, Beatriz Moreno Iñigo, Juan Carlos Martínez Medina, Duván Meneses, Alejandro Montes Gavilán, Mónica Perona Cáliz, Inés Perretta Montes, Alfonso Portabales González y Nerea Sanz Ferrer.

Descripción:

Esta experiencia se enmarca dentro del proyecto Objetos Comunes. Este taller reunió durante tres semanas a cuatro makers africanos con un grupo de veinticinco colaboradores. En estrecha colaboración, todos ellos diseñaron y fabricaron dos grigris de código abierto: una pequeña roulotte equipada con paneles solares y un balancín capaz de producir energía a partir del movimiento conjunto de dos o más personas.



Presentación de los prototipos realizados en Esta es una Plaza



Ensamblaje de paneles solares



Montaje del GrigriTotem.



Soldadura de celdas fotovoltaicas.



Grigri Totem _ Madrid

Prototipo 01 _ Roulotte a Eneqía Solar

- 1. Paneles fotovoltaicos
- 2. Iluminación led
- 3. Batería de coche reutilizada y inversor
- 4. Ruedas de bicicleta reutilizadas
- 5. Estructura de tablero contrachapado

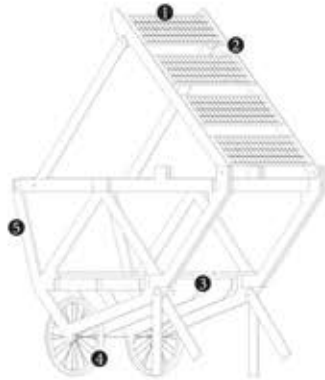

1. Ensamblaje base móvil: perfiles de tablero y rueda de bicicleta



2. Ensamblaje perfiles de tablero lateral



3. Montaje de la batería de coche reutilizada, inversor, soporte de suelo y otros elementos de tablero



4. Montaje de los paneles fotovoltaicos e iluminación Led

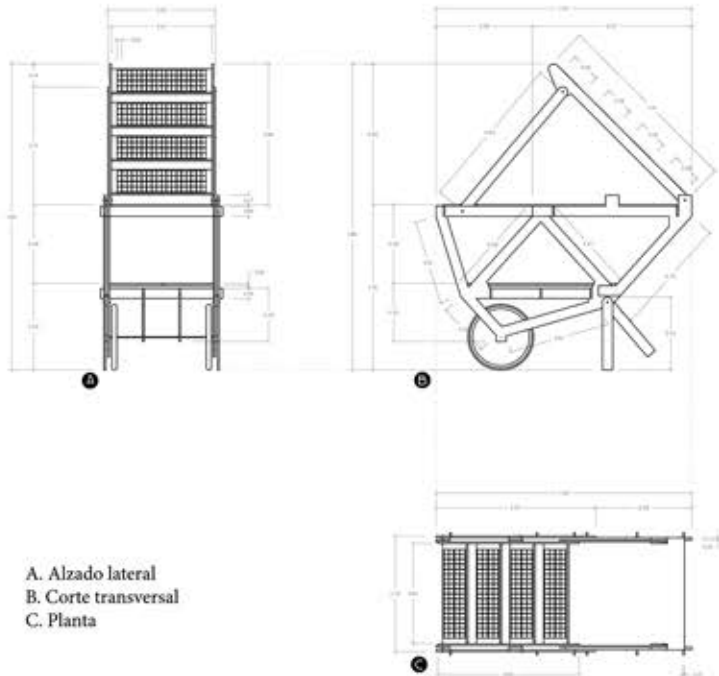
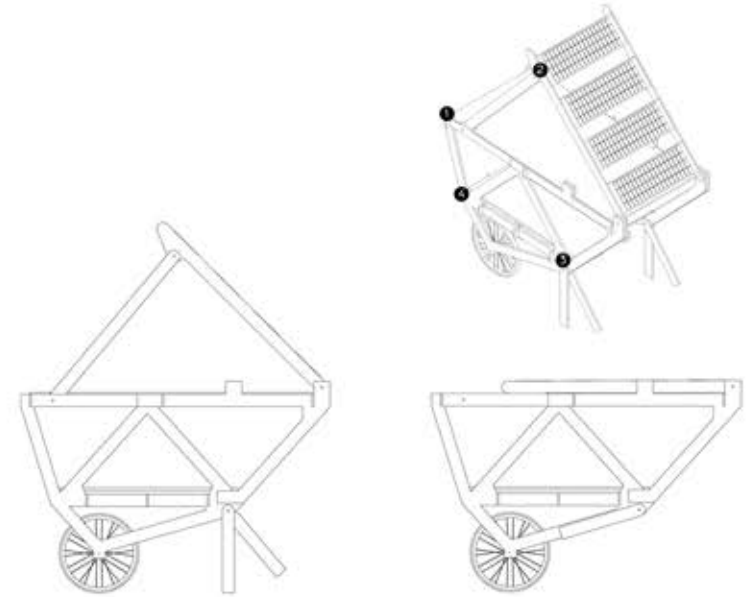

- A. Alzado lateral
- B. Corte transversal
- C. Planta

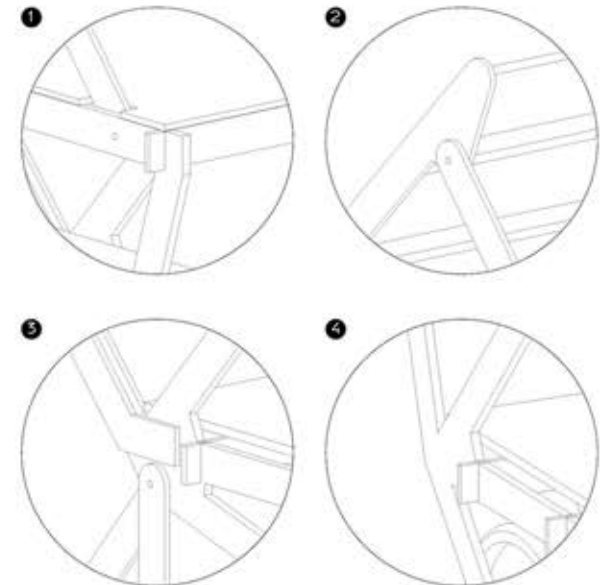

Experiencias Realizadas



Grigri Relax _ Madrid

Prototipo 02 _ Mecedora a Energía Cinética

- 1. Base móvil
- 2. Sillas
- 3. Mecanismo de giro con rueda de bici
- 4. Decoraciones
- 5. Fijación al muro
- 6. Placa de madera con tira led

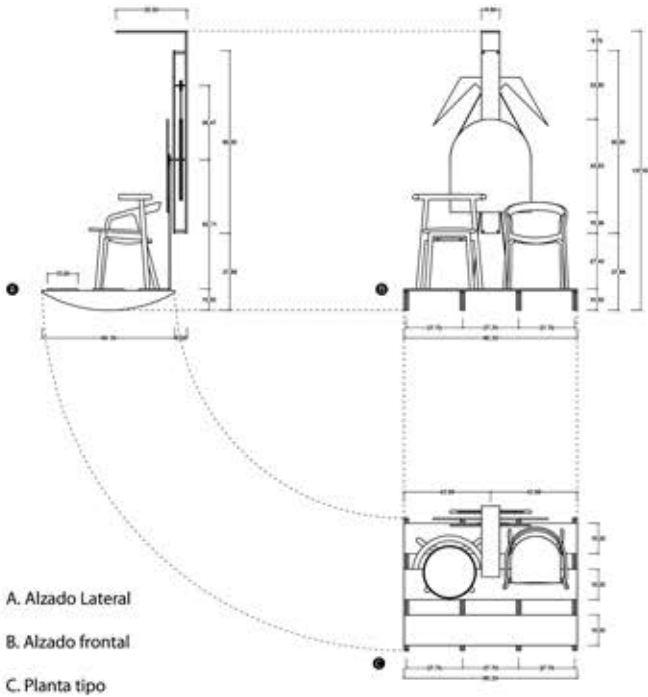

1. Ensamblaje base móvil: tablas de madera rectangulares (x3) y semicirculares (x4) atornilladas

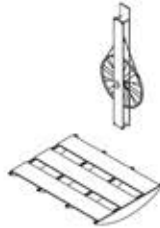

2. Montaje y fijación mecanismo de giro: tablas de maderas espaciadas y sistema mecánico con rueda de bicicleta

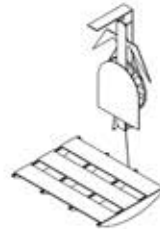

3. Montaje decoraciones y placa led. Unión entre base y mecanismo de giro mediante cable metálico



3. Colocación de sillas para el movimiento. Oscila e iluminate!

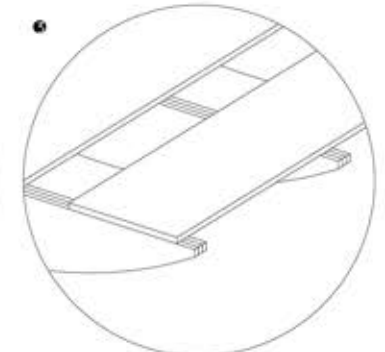
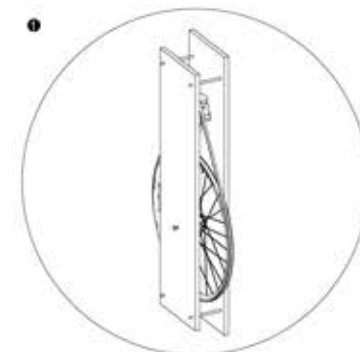
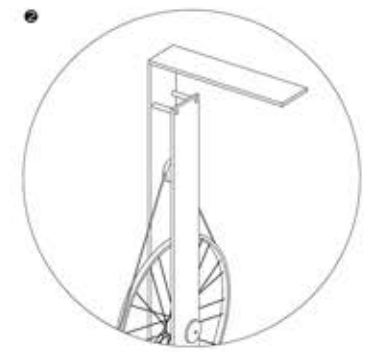
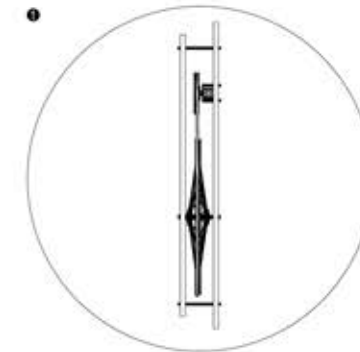
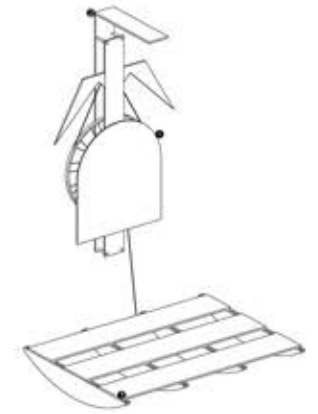
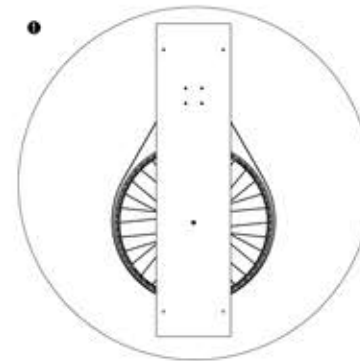

Experiencias Realizadas



Experiencias Realizadas

GRIGRIPIXEL 01_ Dakar

Prototypage d'éclairages urbais à énergie renouvelable

Kër Thiossane // Jardin Jet d'Eau // FabLab Defko Ak N'iep

22 de abril al 3 de mayo de 2016

<http://grigripixeldakar.tumblr.com/>

Experiencias Realizadas

GRIGRIPIXEL 01 _ Dakar

Prototypage d'éclairages urbains à énergie renouvelable

<http://grigripixeldakar.tumblr.com/>

Dónde:

En Kër Thiossane y en complicidad con el Jardín Jet d'Eau y el apoyo del FabLab Defko Ak Ñiep.

Cuándo:

Entre el 25 de abril y el 3 de mayo de 2016.

Participantes:

Desde Senegal: Hamidou Ba, Mamadou Dian Barry, Moustapha Coly, Moddio Daff, Jeremie Roland Diatta, Awa Diouf, Mame Mor Faye, Issa Guéye, Fatime Mbengue, Pape Assane Ndao, Daouda Ngom, Mohamadou Ngom y Joséphine S. Sène
Desde Camerún: Cyrille Essoh
Desde Mali: Abdoulaye Bouaré
Desde Congo: Stiven Briand Gos Massala M;
Desde Togo: Afate Gnikou
Desde Burkina Faso: Jacob Sawadogo.

Descripción:

El proyecto continuó su andadura en Dakar en el marco del Festival Afropixel #5 - Ville en Commun - se enmarca dentro del proyecto Objetos Comunes. Este festival, organizado por Kër Thiossane, dedicó esta quinta edición a la ciudad, la fabricación digital y la producción de bienes comunes urbanos un contexto ideal para esta segunda etapa del proyecto.

Durante dos semanas se codiseñó y fabricó un nuevo prototipo, una versión 2.0 de los desarrollados en Madrid, un balancín capaz de iluminar el Jardín Jet D'Eau con el movimiento producido por el balanceo de los niños al jugar.



Presentación del prototipo realizado en el Jardín de Jet D'Eau



Instalación de sistema de iluminación



Testeo de interactivos.



Detalle de sistema eléctrico.



Grigri Thiossane _ Dakar

Prototipo _ Balancín a energía solar y cinética.

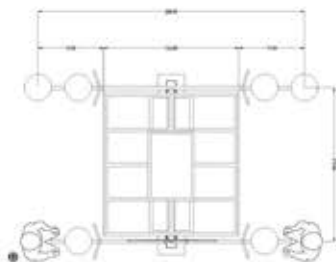
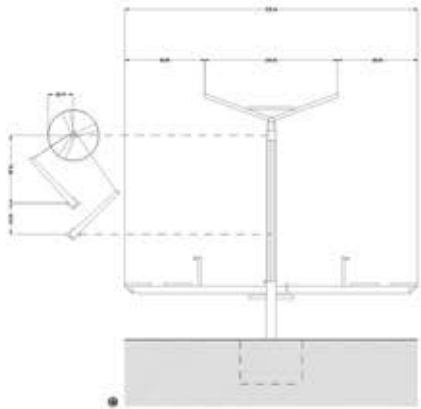
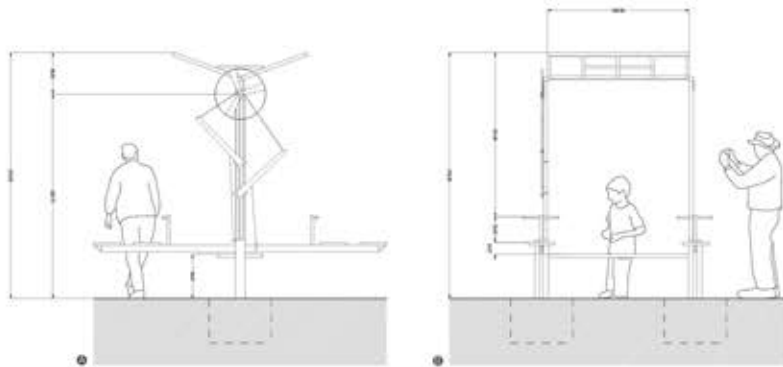

- 1- Cubierta
- 2- Panel solar / Sistema de captación
- 3- Estructura de cubierta
- 4- Sistema mecánico
- 5- Estructura de balancín
- 6- Elementos de iluminación
- 7- Banco
- 8- Asiento balancín
- 9- Cimentación
- 10- Batería / Sistema de almacenamiento

- A. Alzado lateral
- B. Alzado frontal
- C. Alzado lateral técnico
- D. Planta tipo

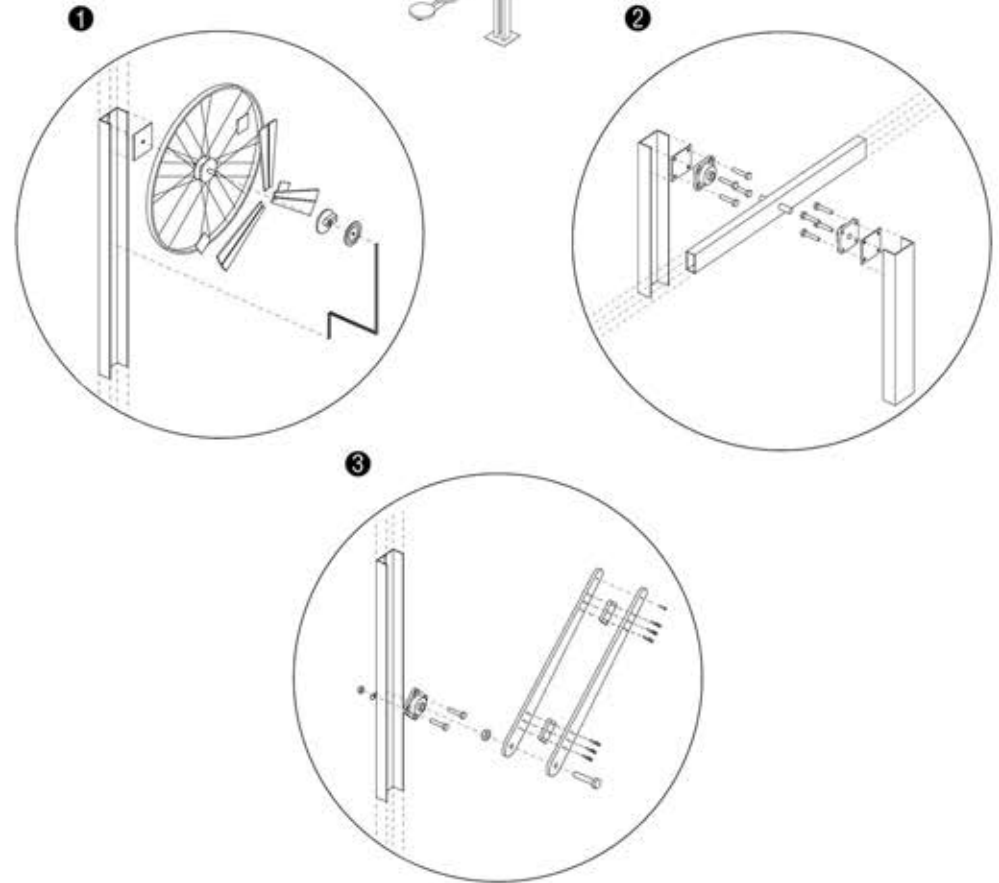
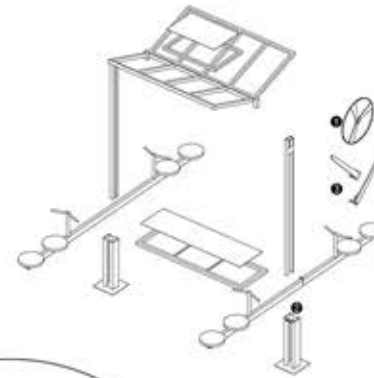

Experiencias Realizadas



Experiencias Realizadas

***Anexo 01.2*_ Grigri Pixel 01_ Experiencias previstas**

OpenTaqafa _ **Casablanca** (Marruecos) oct 2016

Collectif Yeta + Atelier Badialan _ **Bamako** (Mali) otoño 2017

OpenStreetMap + Minodoo _ **Lomé** (Togo) invierno 2017

Casablanca (Marruecos) oct. 2016

con OPENTAQAFA



www.opentaqafa.cc

OPENTAQAFA es una plataforma para el desarrollo de encuentros abiertos y talleres que promuevan iniciativas locales en torno a la cultura y las licencias libres.

La idea de las jornadas OPENTAQAFA es abrir el debate sobre la importancia de garantizar el libre acceso a la cultura y la información a partir de la experiencia de distintos actores culturales en su acercamiento al procomún y el código abierto.

OPENTAQAFA busca crear una red que parta de las oportunidades que ofrece internet para desarrollar acciones concretas sobre el terreno.

Bamako (Mali) otoño 2017

con COLLECTIF YETA & ATELIER BADIALAN



www.yeta.servideo.org

El Colectivo Yeta ("lo visible" en lengua Bamanan) nace del deseo de una colectividad de artistas salidos de distintas prácticas de unirse en torno a la imagen, el sonido y las nuevas tecnologías.

Su objetivo es promover la diversidad de expresiones artísticas y culturales y conciliar la formación, creación y difusión.

www.facebook.com/atelier.badialan

Atelier Badialan es un colectivo de artistas plásticos establecido en Bamako formado, entre otros, por Amadou Sanogo.

Lomé (Togo) invierno 2017

con OPENSTREETMAP & MINODOO



www.openstreetmap.tg

La comunidad OpenStreetMap de Togo es un proyecto que busca constituir una base de datos cartográficos libre (que permita por ejemplo crear mapas de licencia libre) utilizando el sistema GPS y otros datos libres.

www.minodoo.com

Minodoo (en lengua local = estemos juntos) es una comunidad de jóvenes agrupados en torno a valores de trabajo colaborativo, el compartir y el compromiso ciudadano a través de las nuevas tecnología

Experiencias previstas

Anexo 02_Grigri Pixel 02 _ Experiencias previstas

“Reinventar e intervenir los espacios urbanos: *grigris* que cuidan, ciudades que queremos”.

Medialab Prado + Matadero Madrid + Centro Centro Cibeles + Intermediae + Juntas Municipales de Distrito de Madrid

Madrid (España) junio 2017

Grigri Pixel

Propuesta para Grigri Pixel #02 _ Junio 2017

“Reinventar e intervenir los espacios urbanos: grigris que cuidan, ciudades que queremos”.

Medialab Prado + Matadero Madrid + Centro Centro Cibeles + Juntas Municipales de Distrito.

Descripción general:

La segunda edición de *Grigri Pixel*, prevista en Medialab Prado, girará en torno a un taller de producción que, nuevamente, reunirá diferentes iniciativas del continente africano en asociación con colaboradores locales.

Con el fin de multiplicar perspectivas y aunar complicidades con otros colectivos de la ciudad, se programarán diferentes actividades como presentaciones, una exposición, una residencia de artistas y conciertos, seminarios o micro-talleres específicos.

ACTIVIDAD PROPUESTA 01: Taller de creación y producción en Medialab Prado

En este laboratorio serán seleccionados un máximo de 6 proyectos que se prototiparán en equipos de trabajo conformados por los promotores de cada proyecto, provenientes del continente africano, junto con un grupo de hasta 8 colaboradores por proyecto, con el apoyo continuado de tres mentores especializados así como de los mediadores invitados.

Los proyectos seleccionados serán propuestas de diseño y fabricación de objetos, dispositivos, instalaciones o plataformas que exploren posibilidades diversas de innovación ciudadana. La vocación de esta convocatoria es que los proyectos propuestos utilicen metodologías y dinámicas de trabajo propias del “hazlo con los otros” (DIWO) o del aprendizaje entre pares (P2P), orientados a la identificación, promoción y generación de redes de colaboración y conocimiento ciudadano en entornos locales. Se valorarán positivamente los proyectos que utilicen tecnologías sociales y que rescaten técnicas tradicionales o conocimientos ancestrales para alcanzar sus objetivos.

Las propuestas seleccionadas se desarrollarán en grupos multidisciplinares de trabajo compuestos por lxs autorxs y lxs colaboradorxs interesadxs, con el asesoramiento conceptual y técnico de lxs mentorxs, mediadorxs y lxs asistentes. La organización facilitará, en la medida de lo posible, los medios necesarios para la realización y documentación de los proyectos seleccionados.

OTRAS ACTIVIDADES PROPUESTAS

- * **Conciertos de música electrónica africana** en colaboración con AFRIBUKU en el patio de MATADERO MADRID.
- * **Exposición de fotografía** sobre innovación ciudadana y ciudades africanas en colaboración con AFRIQUE IN VISU en CENTRO CENTRO CIBELES.
- * **Residencia del artista** JEAN KATAMBAYI MUKENDI en INTERMEDIAE.
- * **Encuentros informales con iniciativas locales** en colaboración con las JUNTAS MUNICIPALES DE DISTRITO DE MADRID.

Experiencias Previstas

Anexo 03_Presupuesto Global

Experiencias previstas: Octubre 2016 - Primavera 2018

Casablanca >> Bamako >> Lomé >> Madrid

Grigri Pixel

Grigri Pixel Casablanca _ Octubre 2016

con OPENTAQAFA www.opentaqafa.cc

CONCEPTOS	Nº	Coste Unitario	€
Equipo Grigri Madrid			
Billetes avión I/V Casablanca - Madrid	3	250,00	750,00
3 personas dietas por 15 días	45	20,00	900,00
3 personas alojamiento por 15 días	45	20,00	900,00
Caché Yago Torroja	1	1.200,00	1.200,00
Caché David Pérez	1	1.200,00	1.200,00
Caché Susana Moliner	1	1,200,00	1.200,00
TOTAL			6.150,00
Participante Grigri Pixel Bamako			
Billetes avión I/V Bamako - Casablanca	1	500,00	500,00
1 persona dietas por 15 días	15	20,00	300,00
1 persona alojamiento por 15 días	15	20,00	300,00
TOTAL			1.100,00
Participante Grigri Pixel Lomé			
Billetes avión I/V Lomé - Casablanca	1	600,00	500,00
1 persona dietas por 15 días	15	20,00	300,00
1 persona alojamiento por 15 días	15	20,00	300,00
TOTAL			1.200,00
Participante Grigri Pixel Dakar			
Billetes avión I/V Dakar - Casablanca	1	400,00	400,00
1 persona dietas por 15 días	15	20,00	300,00
1 persona alojamiento por 15 días	15	20,00	300,00
TOTAL			1.000,00
Materiales			
Materiales para talleres	1	1.500,00	1.500,00
TOTAL			14.250,00

Presupuesto

Grigri Pixel Bamako _ Otoño 2017

con COLLECTIF YETA & ATELIER BADIALAN www.yeta.servideo.org // www.facebook.com/atelier.badialan

CONCEPTOS	Nº	Coste Unitario	€
Equipo Grigri Madrid			
Billetes avión I/V Bamako - Madrid	3	500,00	1.500,00
3 personas dietas por 15 días	45	20,00	900,00
3 personas alojamiento por 15 días	45	20,00	900,00
Caché Yago Torroja	1	1.200,00	1.200,00
Caché David Pérez	1	1.200,00	1.200,00
Caché Susana Moliner	1	1,200,00	1.200,00
TOTAL			6.900,00
Participante Grigri Pixel Casablanca			
Billetes avión I/V Casablanca - Bamako	1	500,00	500,00
1 persona dietas por 15 días	15	20,00	300,00
1 persona alojamiento por 15 días	15	20,00	300,00
TOTAL			1.100,00
Participante Grigri Pixel Lomé			
Billetes avión I/V Lomé - Bamako	1	600,00	500,00
1 persona dietas por 15 días	15	20,00	300,00
1 persona alojamiento por 15 días	15	20,00	300,00
TOTAL			1.200,00
Participante Grigri Pixel Dakar			
Billetes avión I/V Dakar - Bamako	1	400,00	400,00
1 persona dietas por 15 días	15	20,00	300,00
1 persona alojamiento por 15 días	15	20,00	300,00
TOTAL			1.000,00
Materiales			
Materiales para talleres	1	2.100,00	2.100,00
TOTAL			15.000,00

Presupuesto

Grigri Pixel Lomé _ Invierno 2017

con OPENSTREETMAP & MINODOO www.openstreetmap.tg // www.minodoo.com

CONCEPTOS	Nº	Coste Unitario	€
Equipo Grigri Madrid			
Billetes avión I/V Lomé - Madrid	3	600,00	1.800,00
3 personas dietas por 15 días	45	20,00	900,00
3 personas alojamiento por 15 días	45	20,00	900,00
Caché Yago Torroja	1	1.200,00	1.200,00
Caché David Pérez	1	1.200,00	1.200,00
Caché Susana Moliner	1	1,200,00	1.200,00
TOTAL			7.200,00
Participante Grigri Pixel Bamako			
Billetes avión I/V Bamako - Lomé	1	500,00	500,00
1 persona dietas por 15 días	15	20,00	300,00
1 persona alojamiento por 15 días	15	20,00	300,00
TOTAL			1.100,00
Participante Grigri Pixel Lomé			
Billetes avión I/V Lomé - Lomé	1	600,00	500,00
1 persona dietas por 15 días	15	20,00	300,00
1 persona alojamiento por 15 días	15	20,00	300,00
TOTAL			1.200,00
Participante Grigri Pixel Dakar			
Billetes avión I/V Dakar - Lomé	1	400,00	400,00
1 persona dietas por 15 días	15	20,00	300,00
1 persona alojamiento por 15 días	15	20,00	300,00
TOTAL			1.000,00
Materiales			
Materiales para talleres	1	2.100,00	2.100,00
TOTAL			15.300,00

Presupuesto

Grigri Pixel Global _ Octubre 2016 > Primavera 2018

CONCEPTOS	Nº	Coste Unitario	€
Etapa Casablanca otoño 2016			
TOTAL			14.250,00
Etapa Bamako otoño 2017			
TOTAL			15.000,00
Etapa Lomé invierno 2017			
TOTAL			15.300,00
Muestra final MLP primavera 2018			
Coordinación y mediación	1	5.000,00	5.000,00
Comunicación	1	3.000,00	3.000,00
Edición final del proyecto	1	6.000,00	6.000,00
Exposición	1	7.000,00	7.000,00
TOTAL			65.550,00

Presupuesto

MEDIALAB PRADO

Espacio de Cultura Digital del Ayuntamiento de Madrid

 **Kër Thiossane**

Centro de arte multimedia en Dakar

 **CEIUPM**

Centro de Electrónica Industrial de la UPM

POLITÉCNICA

Universidad Politécnica de Madrid

INDUSTRIALES
ETSII | UPM

Escuela Técnica de Ingenieros Industriales de Madrid

CASA BLANCA
-
OPEN TAQAFA

Encuentros abiertos y talleres en Casablanca para promover iniciativas locales y proyectos de cultura libre

 **COLLECTIF**

Colectivo de Bamako formado en torno al Vjaying y el multimedia

DEFKO AK N'EP
FABLAB K'ER THIOSSANE - DAKAR

Lugar de innovación y trabajo colaborativo en Dakar

 **OpenStreetMap Togo**

Comunidad de Cartografías Digitales Abiertas en Lomé

minodoo

Fábrica de innovaciones sociales . Tercer lugar nómada en Lomé

 **Cooperación Española**
CULTURA + DESARROLLO/ACERCA

Programa ACERCA de la Agencia Española de Cooperación Internacional para el Desarrollo (AECID) del Ministerio de Asuntos Exteriores de España

 **FIIAPP**
COOPERACIÓN ESPAÑOLA

Fundación Internacional y para Iberoamérica de Administración y Políticas Públicas del Gobierno de España

 **Asociación garaldeia**

Asociación alternativa para una atención a personas en situación de riesgo de exclusión.

 **Jésta es una PLAZA!**

Jardín Comunitario Autogestionado Madrid

Colaboradoras 2016 - 2017